

FlexFire Rohrmotor inkl. Endlagenplatine

BESCHREIBUNG

Die Rohrmotoren XL60, XL80 und XL120 ermöglichen ein komfortables Öffnen und kontrolliertes Schließen des textilen Feuerschutzvorhanges FlexFire. Der Antrieb ist in die Wickelwelle integriert und gehört zum Standard-Lieferumfang des FlexFire. Dank der Endlagenauswertung fährt der Vorhang per Impulsbefehl in die obere bzw. untere Endlage und die integrierte Feststellbremse mit asbestfreiem Bremsbelag hält ihn dort sicher in Position.

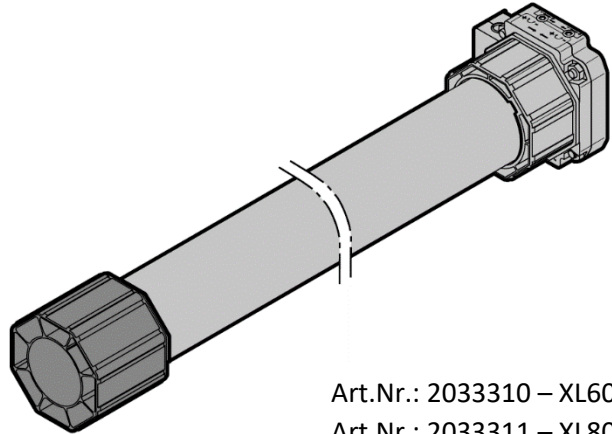

Art.Nr.: 2033310 – XL60

Art.Nr.: 2033311 – XL80

Art.Nr.: 2033312 – XL120

LEISTUNGSMERKMALE

- Leistungsstarker Rohrmotor
- Integrierte Endlagenplatine zur Positionsauswertung (Offen/Geschlossen)
- Feststellbremse 24V DC, 6W
- Integrierte Fliehkraftbremse zur kontrollierten, schwerkraftbetätigten Schließung
- Robuste Ölflex Anschlussleitungen
- Integrierter Temperaturwächter mit Überlastungsschutz
- Verschiedene Varianten (XL60, XL80, XL120), je nach Größe des textilen Feuerschutzvorhanges

TECHNISCHE DATEN

Eingangsspannung	230 V AC, 50 Hz
Leistung	XL60: 270W XL80: 310W XL120: 430W
Drehmoment	XL60: 60 Nm XL80: 80 Nm XL120: 120 Nm
Betriebstemperatur	-10°C bis +50°C
Schutzart	IP 44
Abmessungen (DxL)	Ø 58 x 723 mm