

Gleitschienen-Obentürschließer HDC 35

für einflügelige Türen

BESCHREIBUNG

Der HDC 35 ist ein Gleitschienen-Obentürschließer mit abfallendem Öffnungsmoment und hohem Wirkungsgrad.

Die Ventile sind bequem einstellbar und mit seitlicher Schließkraftwirkung.

Der HDC 35 und die zugehörige Montageplatte sind im Standard

silberfarbig, können auf Wunsch jedoch ebenso in RAL nach Wahl bestellt werden.

Dieser Gleitschienen-Obentürschließer ist eine dezente und elegante Lösung für einflügelige Türen bei Feuerschutzanforderungen, sowie für Anwendungen im Privatbereich.



LEISTUNGSMERKMALE

- im Standard bei 1-flügelige STS/STU-Türen
- Temperaturstabilisierte Ventile
- Kompakteste Abmessungen für Gleitschienen-Schließergröße EN 5
- Flexible Öffnungsbegrenzung in Schiene nachrüstbar
- Mechanische Feststellung in Schiene nachrüstbar (überfahrbar + Haltekraft einstellbar)
- Korrosionsschutzklasse 4 (höchste Klasse nach EN 1154)
- Schließkraft EN 5
- Schließkraft EN 4 an Türen nach DIN 18040

TECHNISCHE DATEN

Technologie	Gleitschiene	
Schließkraft stufenlos	3 - 5	
Schließkraftverstellung	seitlich	
Öffnungsdämpfung	ja, über Ventil	
Systemschließer (E/R/ISM)	nein	
Standardmontage	Normalmontage Bandseite	ja
	Überkopfmontage Bandseite	ja
	Normalmontage Gegenbandseite	bedingt
	Überkopfmontage Bandgegenseite	ja

ABMESSUNGEN OBENTÜRSCHLIESSERHDC 35

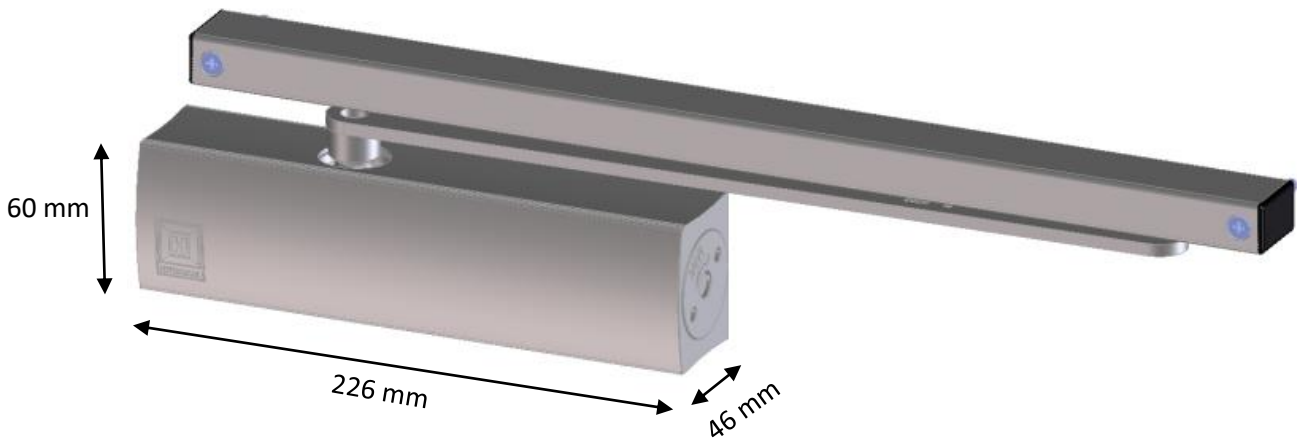

EINSTELLPARAMETER

